

IRINOX

The Freshness Company®



Multi Fresh Next L Essential Standard

A soli 20 € al giorno



Multi Fresh Next M Essential Standard

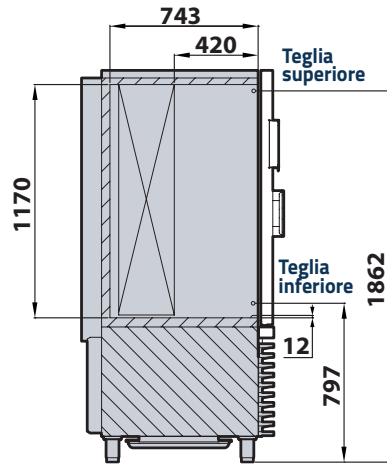
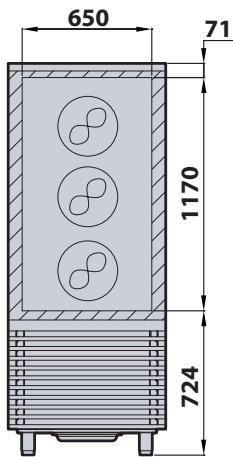
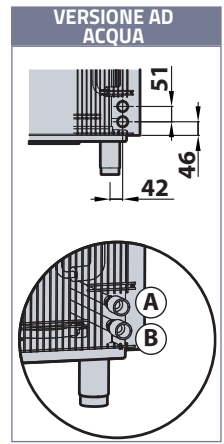
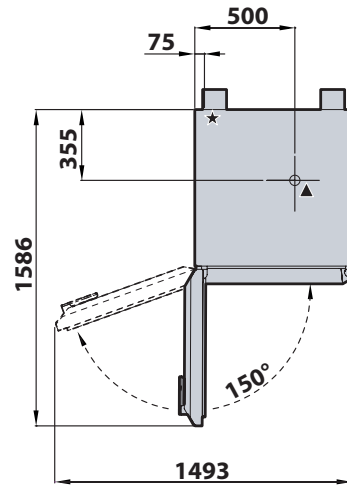
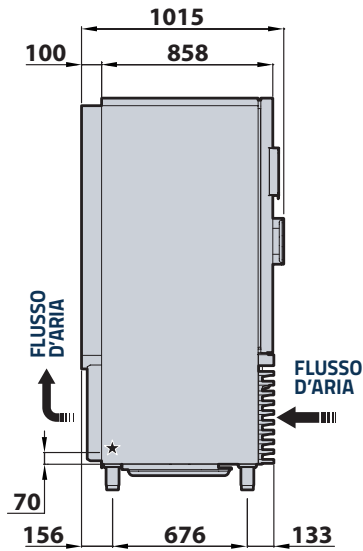
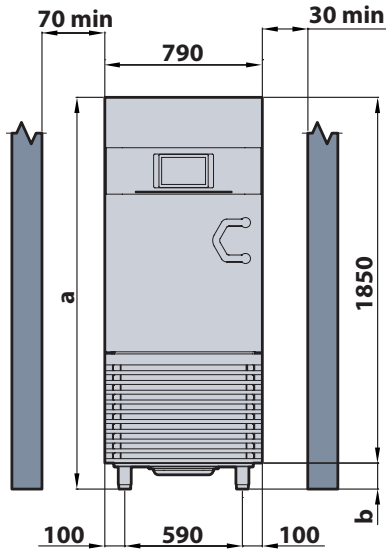

ALTEZZA

		ALTEZZA (a)	PIEDINI REGOLABILI (b)
Piedi Standard	mm	1965 - 2015	115 + 165
Opzione piedi ribassati	mm	1930 - 1965	80 + 115
Opzioni ruote	mm	2005	155

— ESSENTIAL



É la configurazione base che include le funzioni più note dell'abbattitore: raffreddamento, urgelazione rapida, conservazione fredda e non-stop; garantendo ottimi risultati in termini di qualità e uniformità di temperatura in cella.

Le funzioni

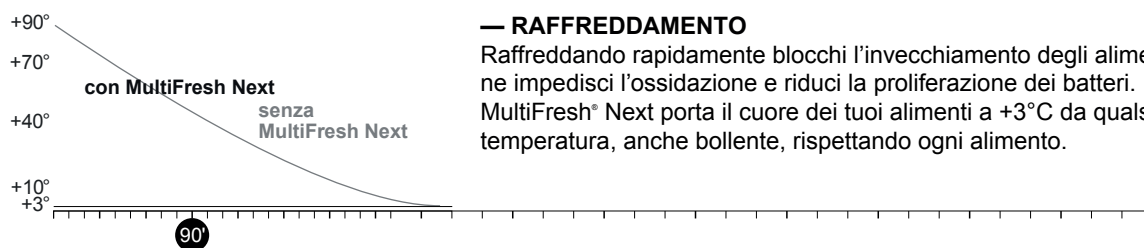

— RAFFREDDAMENTO

Raffreddando rapidamente blocchi l'invecchiamento degli alimenti, ne impedisce l'ossidazione e riduci la proliferazione dei batteri. MultiFresh® Next porta il cuore dei tuoi alimenti a +3°C da qualsiasi temperatura, anche bollente, rispettando ogni alimento.

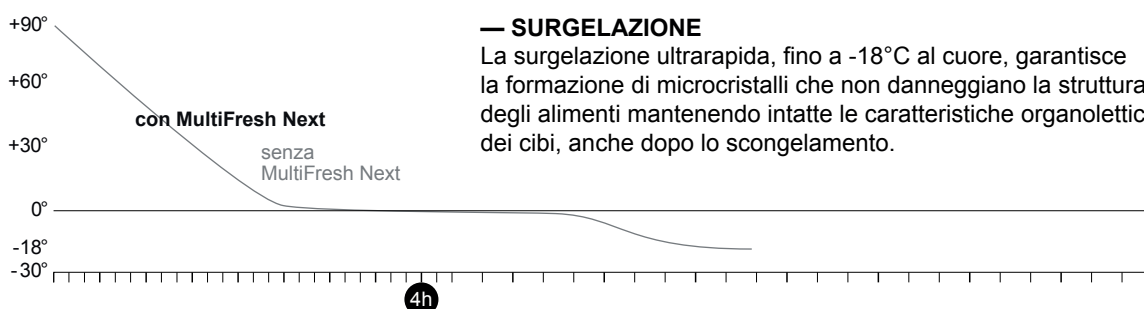

— SURGELAZIONE

La surgelazione ultrarapida, fino a -18°C al cuore, garantisce la formazione di microcristalli che non danneggiano la struttura degli alimenti mantenendo intatte le caratteristiche organolettiche dei cibi, anche dopo lo scongelamento.



— NON-STOP

Per raffreddare o surgelare continuamente quantità illimitate di alimenti che vengono preparate e inserite nell'abbattitore in successione. Con MultiFresh Next catalogherai ciascun prodotto con tempo, icona, nome e colore personalizzati e potrai impostare l'avviso di fine ciclo per ciascuna teglia.



— CONSERVAZIONE FREDDA

Per brevi periodi di tempo, trasforma l'abbattitore in uno spazio aggiuntivo per la conservazione alla temperatura desiderata.



— SCONGELAMENTO

Scegli la temperatura e l'orario in cui trovare i tuoi alimenti scongelati e pronti all'uso, rallentando il processo di proliferazione batterica.





TABELLA RIEPILOGATIVA

Multi Fresh Next L Essential Standard

Manutenzione 3 anni

Assicurazione

Rata in 36 mesi 600 €

Costo giornaliero 20 €

Contatto a partire da 36 mesi. Pagamento su Rid Banacario. Il noleggio diventa effettivo all'allineamento del 1° Rid.